

# Schiebemulde CD-715-FB7

Durchschusshemmung

nach DIN EN 1522 Widerstandsklasse Klasse FB7-NS

Schiebemulde für den Innenbereich

Standard-Ausführung

Stand 05.03.2010

Chassis-Gehäuse lackiert in RAL 7012 basaltgrau  
Schiebemuldenwagen und Schiebendeckel mit Spezial-Pulver  
beschichtet, in Hammerschlag-Struktur ähnlich RAL 7012  
Obere Abdeckung einschließlich Quersteg lackiert in RAL 9006

Draufsicht

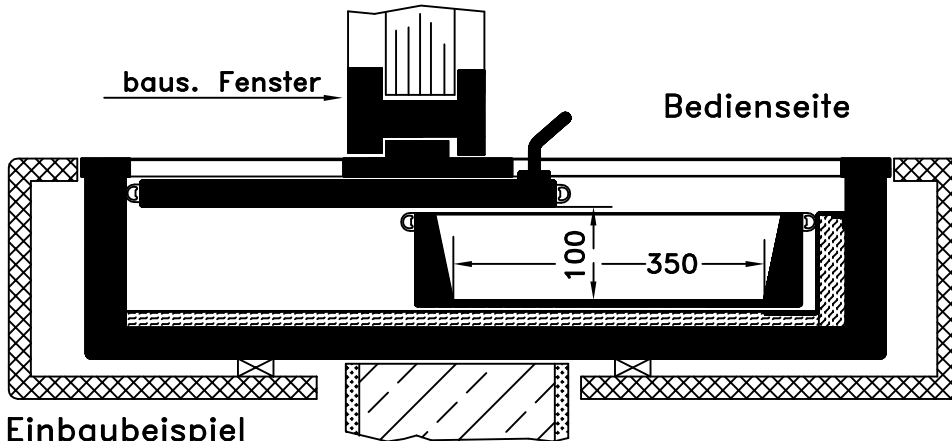
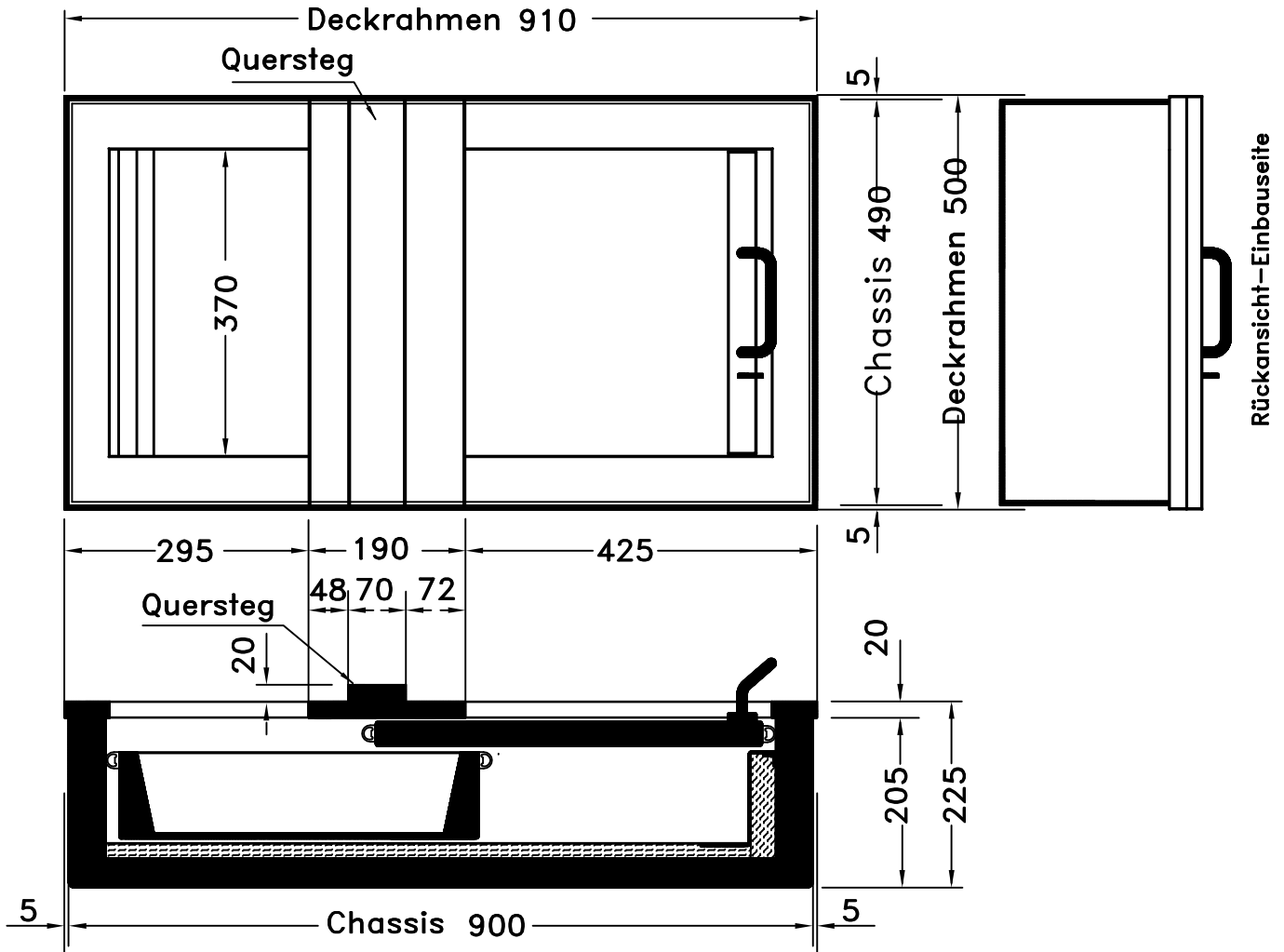

Einbaubeispiel

Die Schiebemulde ist bauseits abzustützen. Eine Demontage der Schiebemulde muss möglich bleiben.

Lichte Wagenmaße:  
Breite = 370 mm  
Länge = 350 mm  
Höhe = 100 mm

Jesse & Kahle GmbH

Nienburger Str. 52 - 31535 Neustadt a. Rbge.

Tel.: 05032-957576 - Fax 05032-957575

info@diewitz.com - www.diewitz.com

**diewitz**